

Link do produktu: <https://sklep.osmoza.pl/meduza-pompa-w-obudowie-do-osmozy-50-75-gpd-p-1644.html>



## Meduza - pompa w obudowie do osmozy 50-75 gpd

Cena (z VAT)

**205,00 zł**

Producent

**Global Water**

### Opis produktu

Meduza - pompa w obudowie do osmozy 50-75 gpd

To efektywne rozwiązanie, przeznaczone dla systemów odwróconej osmozy oraz nanofiltracyjnych wyposażonych w membranę o wydajności 50 lub 75 gpd. Idealna dla użytkowników wymagających stabilnego ciśnienia wody, zapewnia optymalizację pracy membran filtrujących. Wyposażona w niezbędne czujniki i kompletny zestaw do instalacji, jest prosta w montażu i obsłudze, co czyni ją odpowiednim wyborem dla każdego.

Dzięki czujnikom wysokiego oraz niskiego ciśnienia zapewnia niezawodną i bezpieczną pracę, podnosząc efektywność filtracji oraz zwiększając wydajność systemu.

Zalecana jest do instalacji przy domowych systemach odwróconej osmozy, w których ciśnienie zasilania z sieci wodociągowej jest niższe niż 2,8 bar. Pompa podnosi ciśnienie do wartości max. 4,8 bar.

Całość umieszczona w solidnej obudowie z uchwytami do powieszenia w dowolnym miejscu.

#### Niezwykle prosta instalacja:

Pompa jest zmontowana i kompletna. Zawiera wszystkie niezbędne do montażu akcesoria w tym zasilacz, czujniki ciśnienia, a także złączki. Wystarczy podpiąć dwa przewody do znajdujących się na obudowie szybkozłaczek, podłączyć wtyczkę do prądu i gotowe! Dla większej wygody złączki są obrotowe. W zestawie znajdują się także 2 metry dodatkowego przewodu 1/4" oraz instrukcja podłączenia.

**Pompę instalujemy pomiędzy zaworem czterodrożnym a membraną osmotyczną:**



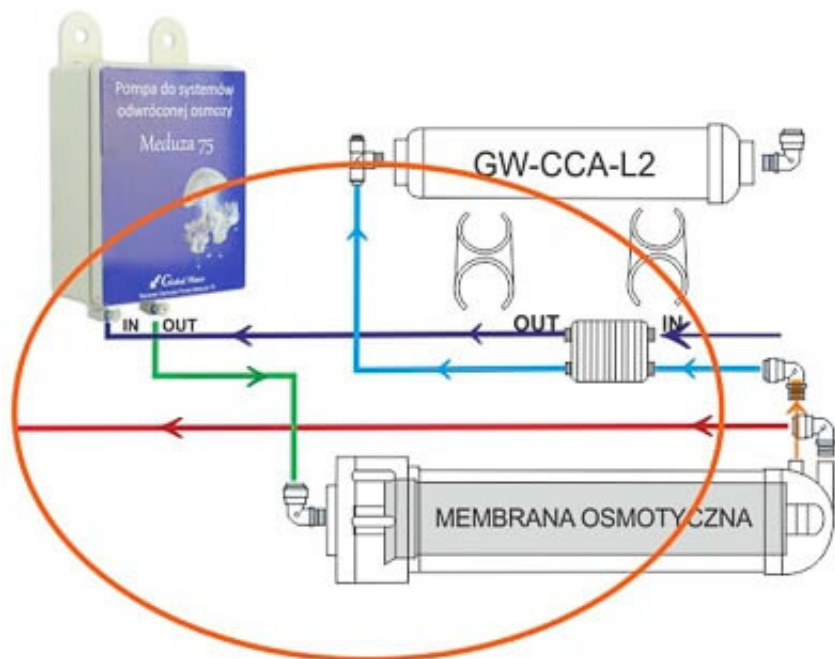

**Schemat instalacji pompy w standardowym systemie odwróconej osmozy:**



